

B-ZONE[®] ランプ交換説明書

⚠ 注意

●感電、火傷の原因となりますので器具のお手入れは必ず、電源を切り器具が冷えてから下記推奨項目を参照して行ってください。

※ ランプ交換の際は必ず電源を切り取扱説明書に従い行ってください。

●安全にお使い頂く為、1年に1回以上の自主点検(外観目視及び点灯状態、ファン動作・異音、器具異臭等の確認)を行ってください。又、3年に1回程度は工事店等による細密点検を行ってください。

●器具には寿命があります。異常が見られない状態でも内部部品等の劣化が進行しますので交換及び点検、清掃を行ってください。

●器具の設置条件により設置面に微量の紫外線又は器具熱等による跡が残る場合があります。

【推奨時期】 ランプ交換 1年(9,000時間) ※連続使用9,000時間を越えると能力が低下します。
(ランプの点灯、消灯を頻繁に繰り返すと交換時期が早まる可能性があります。)

■ランプ交換方法

器具カバー取付ビスを取外し、カバーを取外します。

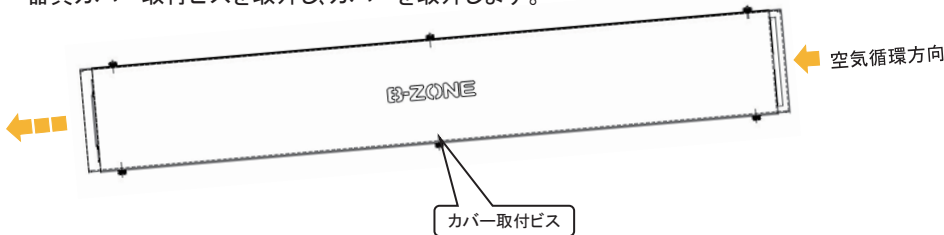

器具内部のUVランプを取外し、取付します。

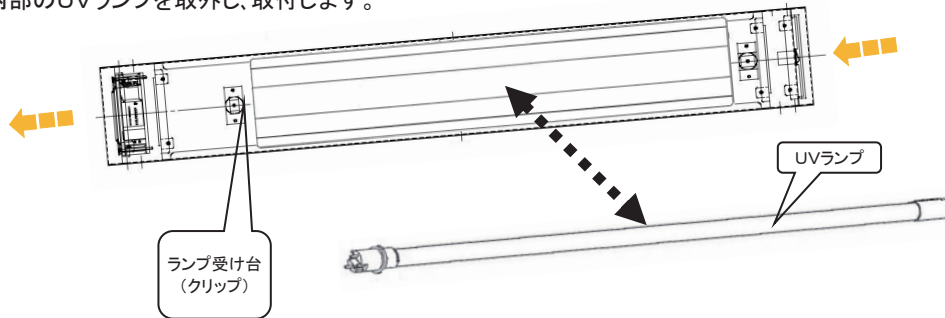

①本体の電源を切る



②周囲にある6か所のビスを取り外す



③上蓋を取り外す



④UVC灯をソケットから取り外す
※ソケットのピン穴が4つござりますが、どの向きで刺しても問題ございません。

器具のメンテナンスについて



推奨 器具を長持ちさせ安全且つより良くお使い頂ける内容です。

●器具の清掃の際は必ず電源を切ってください。汚れを落とす際は中性洗剤を薄め浸した柔らかい布を良く絞り拭取り、洗剤が残らない様に乾いた布で更に拭取ってください。

